

Скрытые петли быстрого монтажа

- ▶ Угловые петли Intermat W90
- ▶ Угол открывания 95°, присадка ТН 52 x 5,5 мм



- ▶ Качество соответствует стандарту EN 15570, уровень 2
- ▶ Для дверей толщиной 14 - 28 мм
- ▶ Глубина чашки петли 10,5 мм
- ▶ Встроенная регулировка наложения +2 мм / -2 мм
- ▶ Встроенная регулировка по глубине +2 мм / -2 мм
- ▶ Регулировка по высоте с помощью монтажной планки
- ▶ Цинковое литье под давлением, никелированная поверхность

Карта сверления

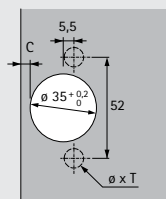

накладная навеска
(База В 22 мм)



вкладная навеска
(База В 5 мм)



С функцией самозакрывания (Intermat 9936 W90)

Монтаж чашки петли	Крепежное отверстие $\varnothing \times T$ мм	накладная навеска		вкладная навеска
		1/50 шт.	50 шт.	1/50 шт.
под прикручивание	-	9 044 844		9 043 480
под запрессовку	$\varnothing 10 \times 11$		9 044 845	9 043 481

Без функции самозакрывания, для фасадов без ручек (Intermat 9966 W90)

Монтаж чашки петли	Крепежное отверстие $\varnothing \times T$ мм	накладная навеска		вкладная навеска
		1/50 шт.		1/50 шт.
под прикручивание	-	9 043 556		9 044 841

Скрытые петли быстрого монтажа

- ▶ Угловые петли **Intermat W90**
- ▶ Угол открывания **95°**

Минимальная fuga для 1 двери

Толщина двери, мм	Расстояние до чашки C, мм					
	3,0	4,0	4,5	5,0	6,0	7,0
14	0,2	0,2	0,2	0,2	0,2	0,2
15	0,3	0,2	0,2	0,2	0,2	0,2
16	0,4	0,4	0,4	0,4	0,4	0,4
17	0,5	0,5	0,5	0,5	0,5	0,5
18	0,7	0,7	0,7	0,7	0,6	0,6
19	0,9	0,9	0,9	0,8	0,8	0,8
20	1,1	1,1	1,1	1,1	1,0	1,0
21	1,4	1,3	1,3	1,3	1,3	
22	1,7	1,6	1,6	1,6	1,5	
23	2,0	1,9	1,9	1,9	1,8	
24	2,3	2,3	2,2	2,2	2,1	
25	2,8	2,7	2,6	2,6		
26	3,3	3,1	3,1			
27	4,2	3,7	3,6			
28	5,0					

Внимание:

Значения, указанные в таблице, соответствуют дверям с радиусом кромки 1 мм.

Для дверей с другим радиусом следует рассчитывать минимальную fuga следующим образом:

Радиус 0 мм:
Размеры в таблице + 0,4 мм

Радиус 3 мм:
Размеры в таблице - 0,8 мм

Примечание

Чертежи петель и монтажных планок представлены в масштабе 1:1.

Накладная навеска

- Наложение A = расстояние до чашки C + 8,5 мм

- Расстояние до ряда отверстий X

- для монтажной планки LR37 = 37 мм

- X > 20 мм

Вкладная навеска

- Расстояние до ряда отверстий X

- для монтажной планки LR37 = 28 мм - C

- F

- X > 20 мм

накладная навеска (B 22 мм) – масштаб 1:1

Дистанция D = 22 мм - толщина фальш-панели S
напр., толщина фальш-панели S = 19 мм: дистанция D = 3 мм

вкладная навеска (B 5 мм) – масштаб 1:1

Дистанция D = 5 мм - выступ двери
напр.: выступ двери 0 мм: дистанция D = 5 мм

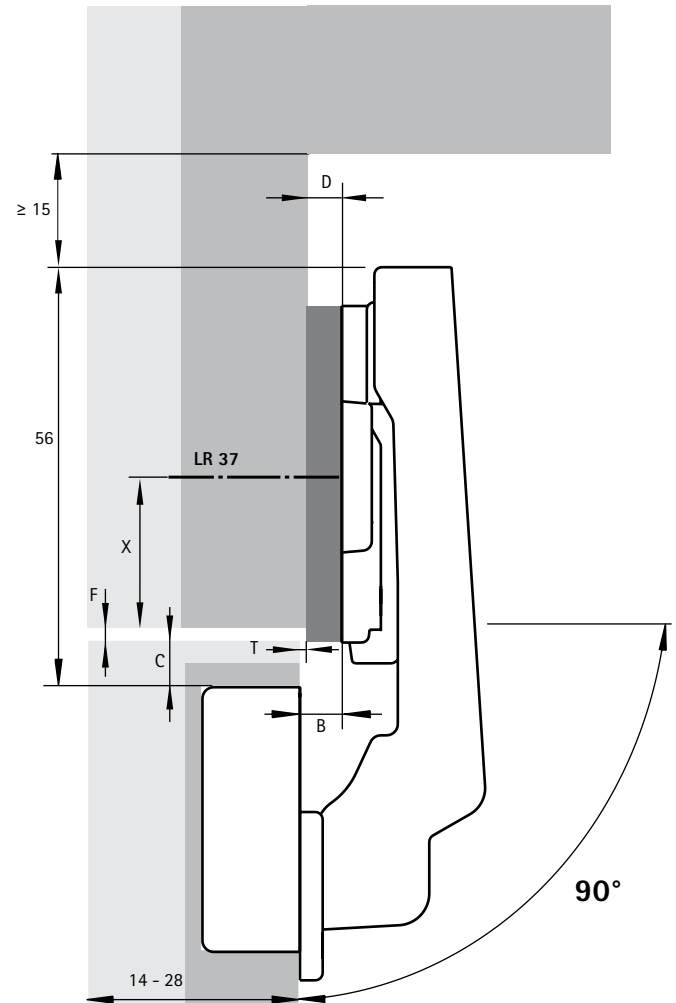
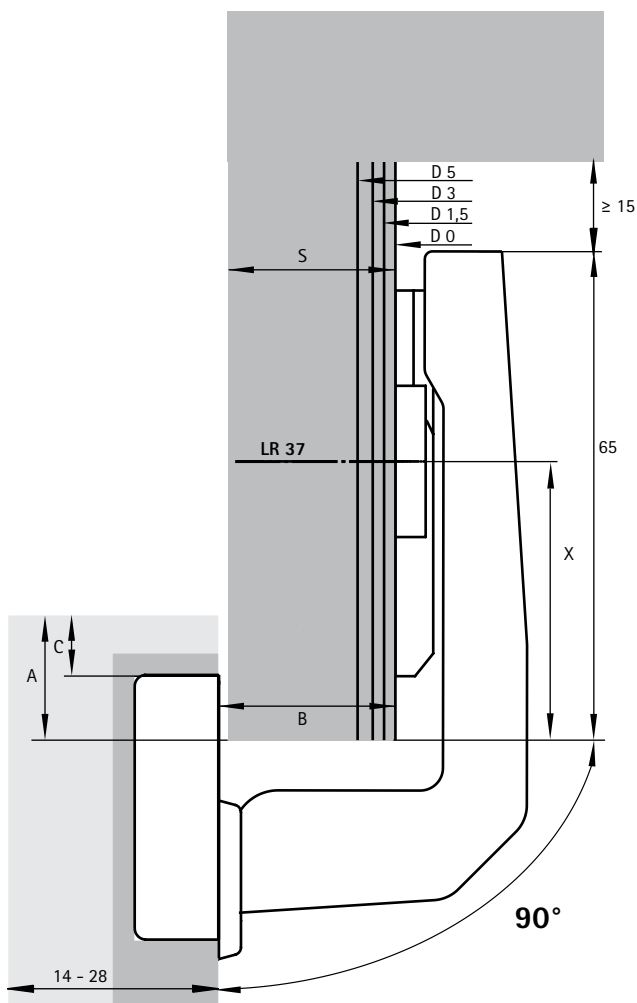

Информация

- ▶ Монтажные планки 100 - 103
- ▶ Принадлежности 106 - 111