

направляющие **DB**
шариковые с доводчиком **4505**
Satellite



NL	A	B	C	D	E	F	G	H	I	J
300	300	96	-	-	195	113	190	-	249	245
350	350	72,5	128	-	245	145	240	-	299	316
400	400	128	183,5	-	295	177	277	-	349	380
450	450	128	224	-	345	209	318	334	399	446
500	500	128	224	288	395	241	342	369	449	496
550	550	128	224	320	445	241	368	433	499	546

NL - номинальная длина, мм.



СХЕМА ПРИСАДКИ НАПРАВЛЯЮЩИХ

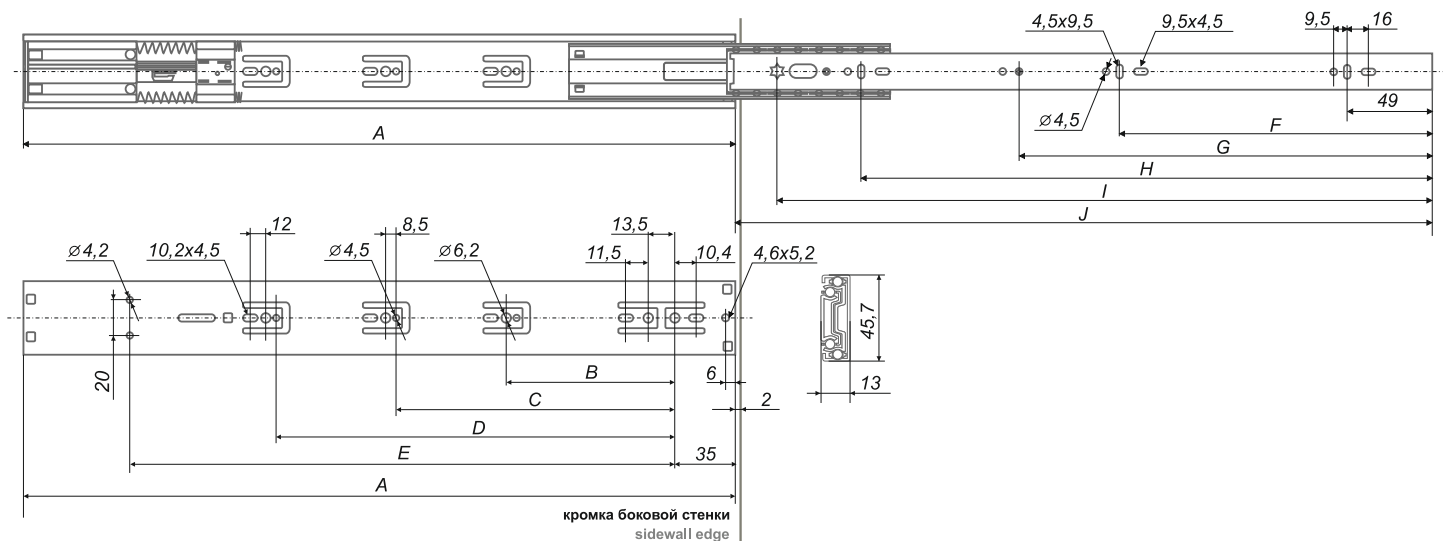

1. Надавите на деблокировочный рычаг.
2. Снимите внутренние подвижные планки направляющих.

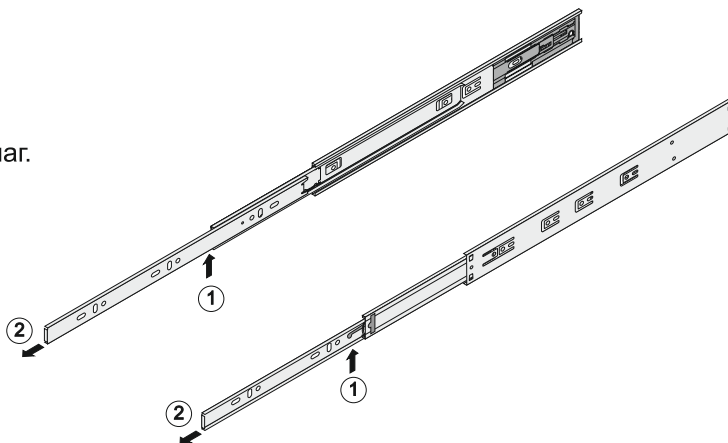

3. Закрепите саморезами внутренние подвижные планки направляющих к боковым стенкам ящика.

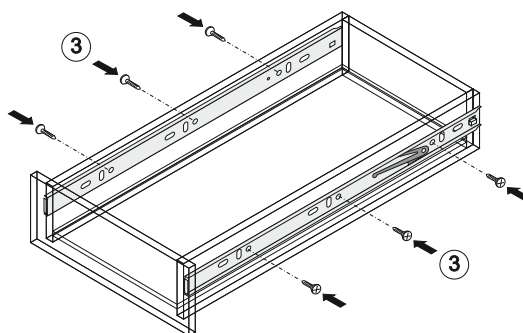

4. Прикрепите саморезами внешние неподвижные планки направляющих на боковые стенки корпуса в соответствии со схемой присадки.

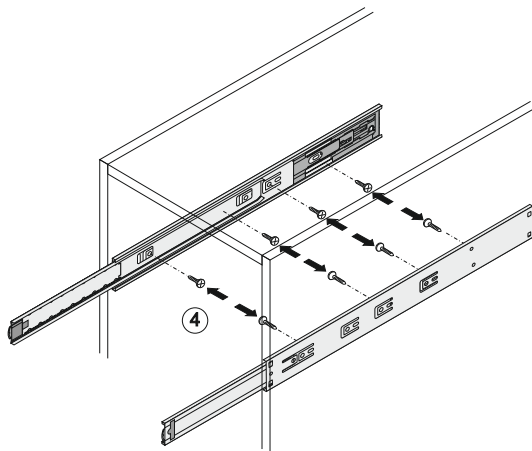

5. Вставьте ящик внутренними направляющими в подвижные части внешних направляющих в корпусе изделия. Задвиньте ящик до фиксации деблокировочным рычагом. Для снятия ящика также используйте деблокировочный рычаг.

